

2378 TAVI

Mode d'emploi et instructions de montage

10/2023

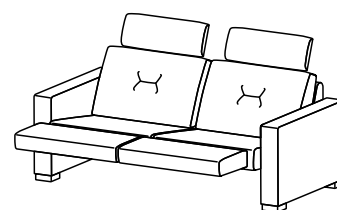
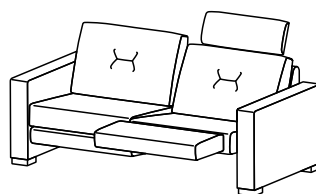
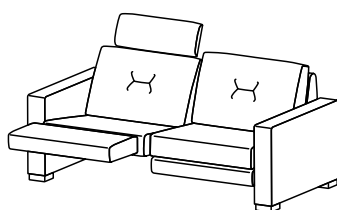
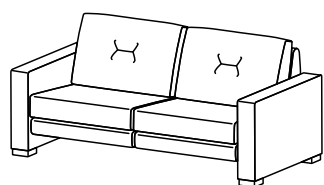

2378 TAVI

Mode d'emploi

Affectation du clavier de commande (seulement pour versions électriques)

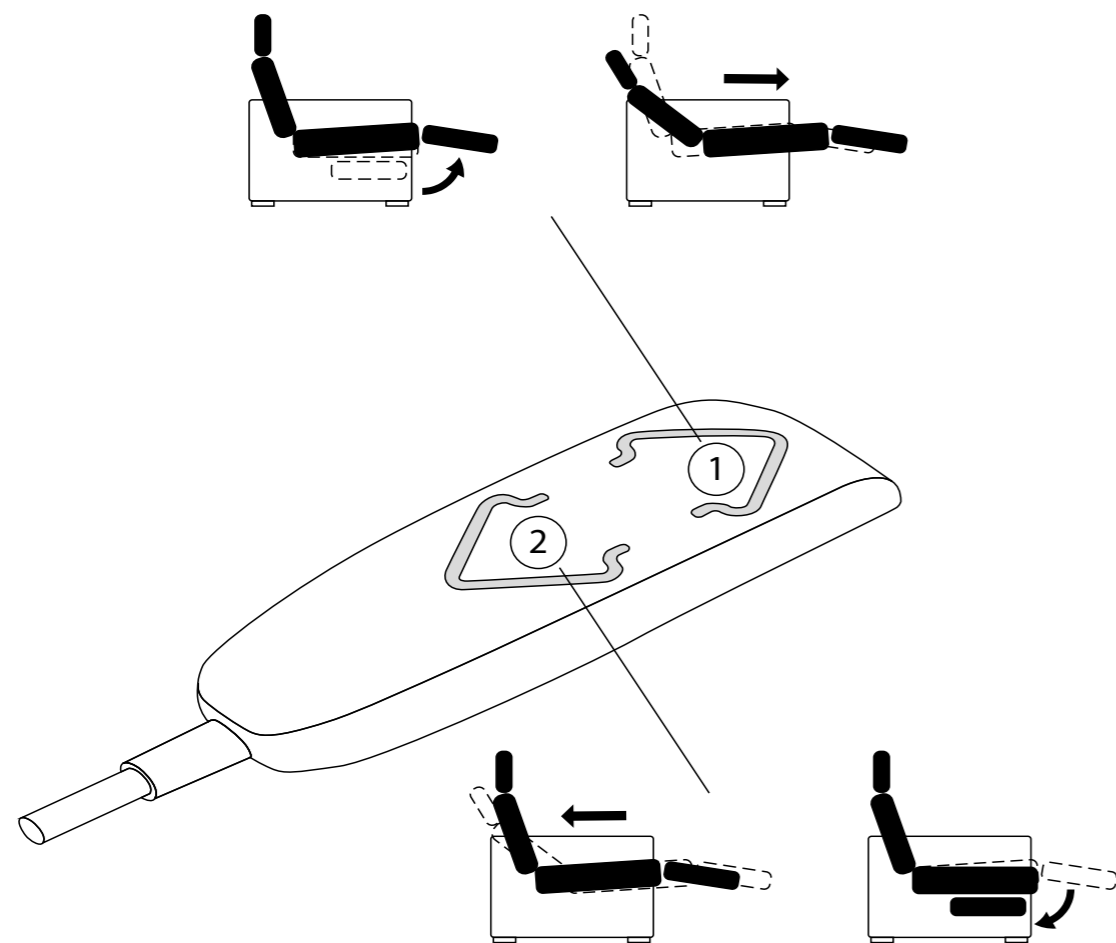

La première fois que l'on maintient la touche 1 enfoncée, le repose-pieds se déploie et le siège se met en position TV. Dès que l'on appuie de nouveau sur la touche 1, le canapé continue à se déployer pour atteindre la position allongée. L'assise continue à glisser vers l'avant et le dossier s'abaisse.

Pour remettre le siège dans la position initiale, maintenez la touche 2 enfoncée.

Remarque:

Il faut appuyer en continu sur les touches 1 et 2 pendant toute la manœuvre de réglage électrique.

2378 TAVI

Mode d'emploi

Appuie-tête

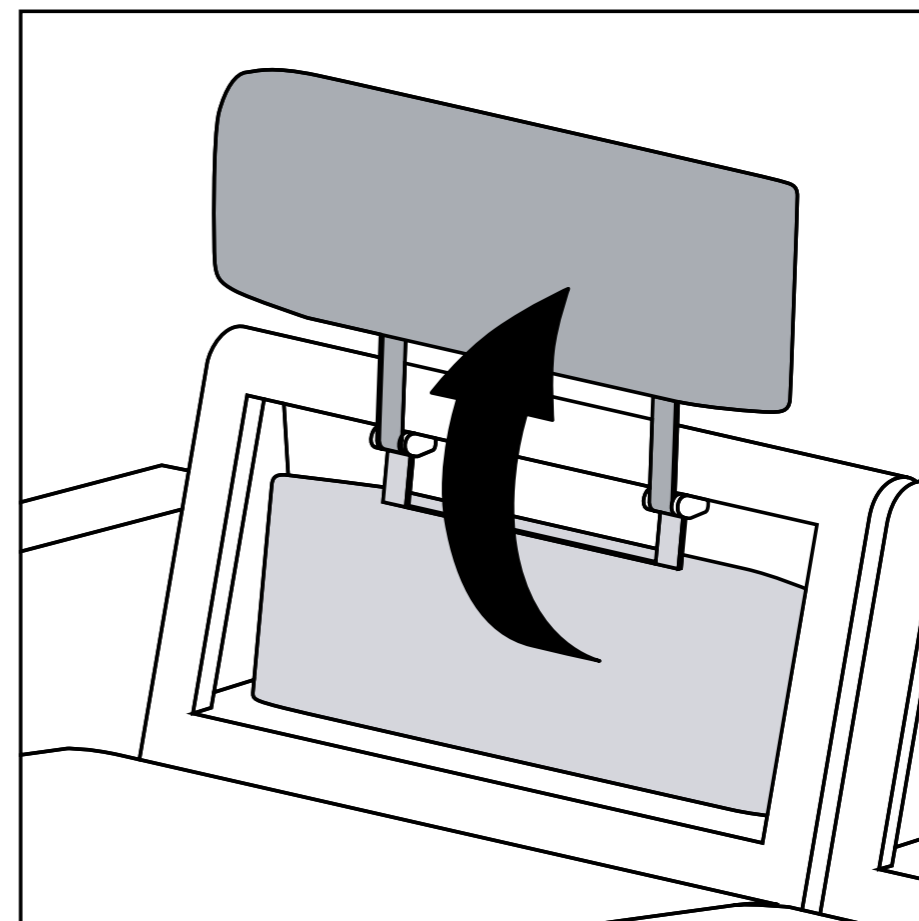

Dans la mesure où votre canapé est livré avec un appuie-tête, ce dernier se trouve derrière le coussin dorsal et peut être déplié manuellement. La position du coussin d'appuie-tête peut être ajustée en le déplaçant verticalement.

2378 TAVI

Mode d'emploi

Utilisation conforme aux instructions

Pièces de rechange / accessoires

Les pièces de rechange et les accessoires sont adaptés aux propriétés de notre canapé et soumis à des tests de fonctionnalité et de sécurité. Nous vous recommandons d'acheter des pièces de rechange originales et des accessoires originaux exclusivement par notre intermédiaire. Cela permet de garantir une longue durée de vie du canapé.

Remarque:

L'utilisation de pièces de rechange ou d'accessoires inadaptés ou de moindre qualité est susceptible de causer à votre canapé des dommages non couverts par notre garantie ou la garantie légale.

Consignes de sécurité

- Ce canapé fonctionnel ne doit pas être utilisé par des enfants ou par des personnes dont les capacités physiques, sensorielles ou mentales sont réduites et/ou dont les connaissances sont insuffisantes, à moins qu'ils ne soient supervisés ou qu'ils aient été préalablement formés à l'utilisation sûre du canapé et qu'ils comprennent les risques y afférents.
- Les enfants ne doivent pas jouer avec le canapé.
- Il faut veiller, lorsque l'on actionne les fonctions de réglage, à ne pas coincer des personnes, des parties du corps, des objets ou des animaux. Assurez-vous avant de les actionner que les surfaces sous le siège sont dégagées.

Utilisation correcte

- N'utiliser que le bloc d'alimentation fourni pour actionner le canapé fonctionnel.
- Le canapé fonctionnel ne doit pas être soulevé par le repose-jambes ouvert.
- Les éléments du dossier et du repose-jambes ne sont pas conçus comme surface d'assise.
Charge maximale 15 kg.
- Le canapé fonctionnel n'est pas conçu pour être utilisé dans des pièces humides ou à l'extérieur.
- La fonction de réglage n'est pas conçue pour un fonctionnement continu (mouvements motorisés ininterrompus).
- Les fils électriques et le bloc d'alimentation ne doivent être soumis à aucune contrainte d'écrasement, de pliage ou de traction.
- Le bloc d'alimentation ne doit pas être recouvert par des objets ou des textiles (rideaux, tapis) en raison d'un éventuel dégagement de chaleur. Risque d'incendie!
- Débranchez immédiatement le canapé du câble de chargement et du secteur en cas de dérangements, d'endommagement visible des éléments, d'émission de bruits, d'odeurs ou de fumée inhabituels. Contactez notre service clientèle!
- Des liquides ne doivent pas entrer dans les éléments électriques. Risque d'électrocution! Si un liquide a été renversé par inadvertance sur des pièces, retirer immédiatement la fiche secteur.

2378 TAVI

Mode d'emploi

- N'essayez pas de réparer vous-même les pannes.
- Les réparations ne peuvent être effectuées que par le service clientèle ou une entreprise agréée. Il n'est pas permis de transformer ou de modifier des éléments originaux et des pièces électriques originales.

Fonctionnement du bloc d'alimentation

Le voyant LED indique si le bloc d'alimentation est raccordé au secteur. Si le voyant est allumé, le bloc d'alimentation est sous tension.



Grâce au mécanisme d'auto-protection intégré, le système électronique du canapé est mis hors tension en cas de surcharge (actionnement permanent des fonctions) et s'arrête dans la position actuelle. Après quelques secondes, le canapé est de nouveau en état de marche et réagit aux commandes de commutation.

2378 TAVI

Mode d'emploi

Typenübersicht Funktionssofa

Type 270
Canapé 2 places large

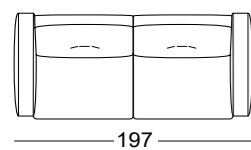

Type 275
Canapé 2 places large
réglage électrique à g.

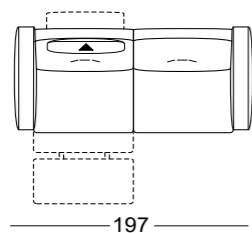

Typ 276
Canapé 2 places large
réglage électrique à d.

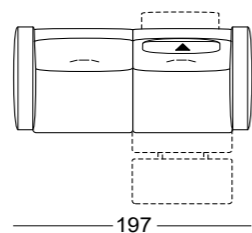

Typ 277
Canapé 2 places large
réglage électrique à g. + d.

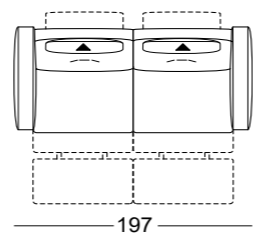

Type 330
Canapé 3 places

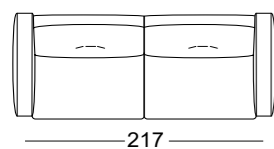

Type 335
Canapé 3 places
réglage électrique à g.

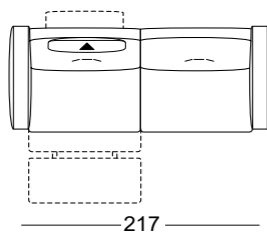

Type 336
Canapé 3 places
réglage électrique à d.

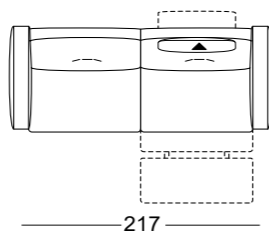

Type 337
Canapé 3 places
réglage électrique à g. + d.

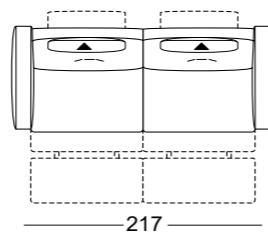

Caractéristiques

Poids:	117 à 170 kg
Puissance:	230V/50Hz
Branchement	Eurostecker
Poids utile par siège:	110 kg
Charge du repose-jambes:	max. 15kg

Service clientèle

Votre revendeur et notre service clientèle restent à votre disposition pour toute question.

Téléphone: +41 56 265 88 88

E-mail: kundendienst@weibelweibel.ch

2378 TAVI

Instructions de montage

Montage

Outil requis:

Clé à cliquet ou visseuse sans fil avec douille SW 13



Remarque:

Le montage du canapé requiert **deux personnes**.

2378 TAVI

Instructions de montage

Les éléments suivants font partie de la livraison:

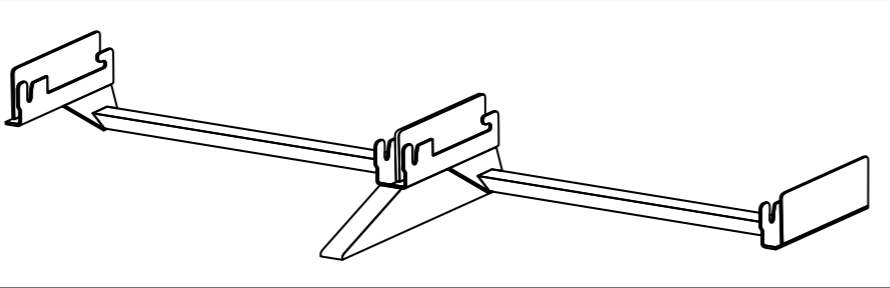
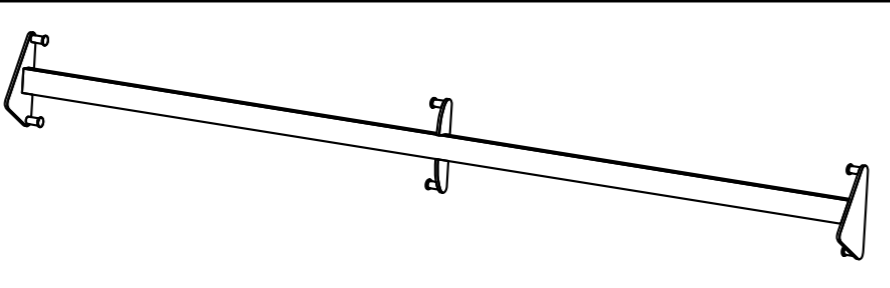
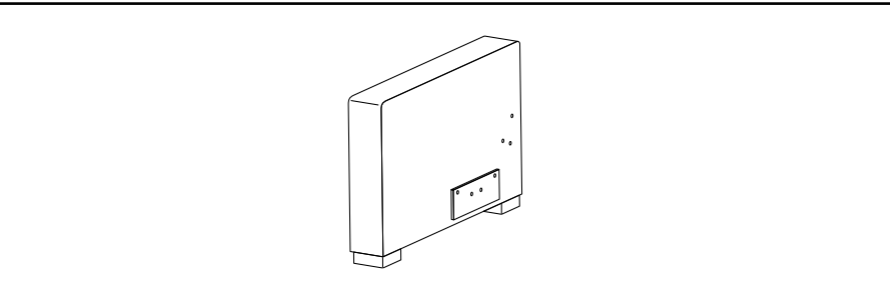
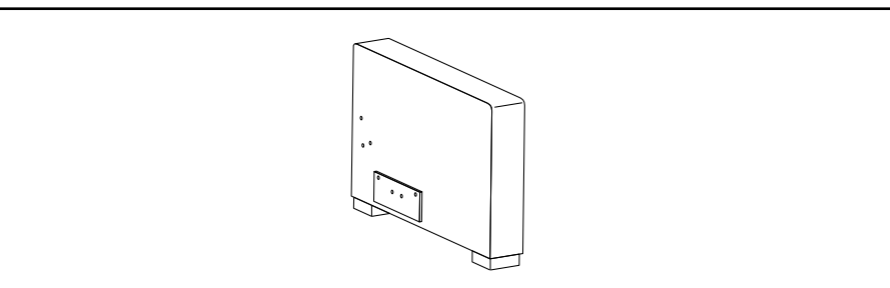
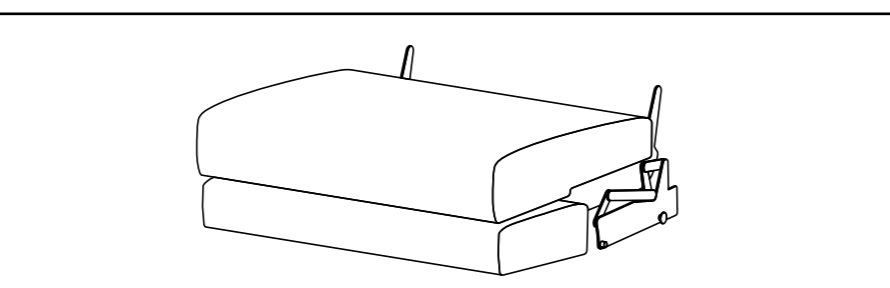
Traverse supportant les sièges	1x	
Traverse supportant les dossiers	1x	
Accoudoir gauche avec 7 vis M8 x 35, préassemblé	1x	
Accoudoir droit avec 7 vis M8 x 35, préassemblé	1x	
Siège à réglage électrique ou sans fonction de réglage	2x	

2378 TAVI

Instructions de montage

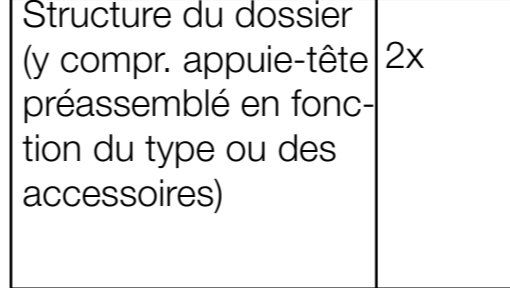
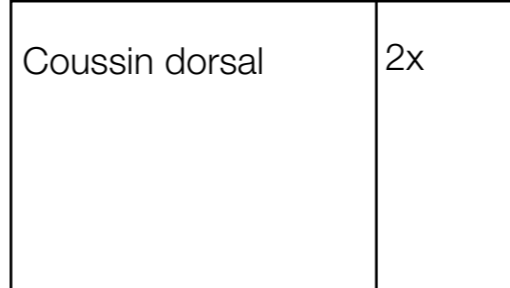
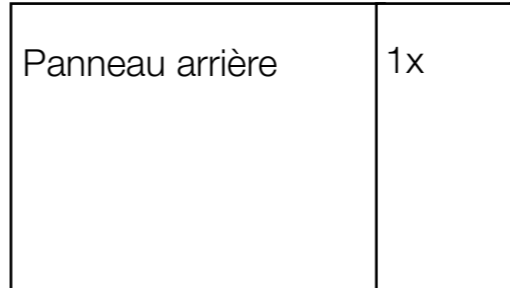
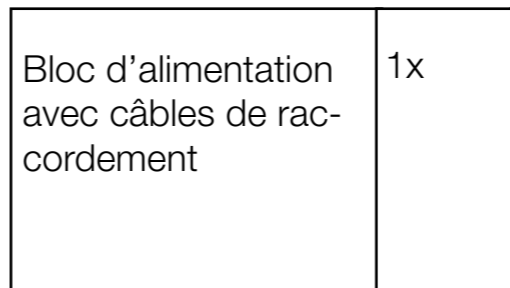
Structure du dossier (y compr. appuie-tête préassemblé en fonction du type ou des accessoires)	2x	
Coussin dorsal	2x	
Panneau arrière	1x	
Bloc d'alimentation avec câbles de raccordement	1x	
Patins	8x Ø 50 6x Ø 30	Patins en feutre et en plastique à échanger et remplacer

Vérifiez avant l'assemblage que vous avez bien tous les éléments du canapé et qu'ils ne sont pas endommagés.

2378 TAVI

Instructions de montage

Préparatifs avant la mise en service

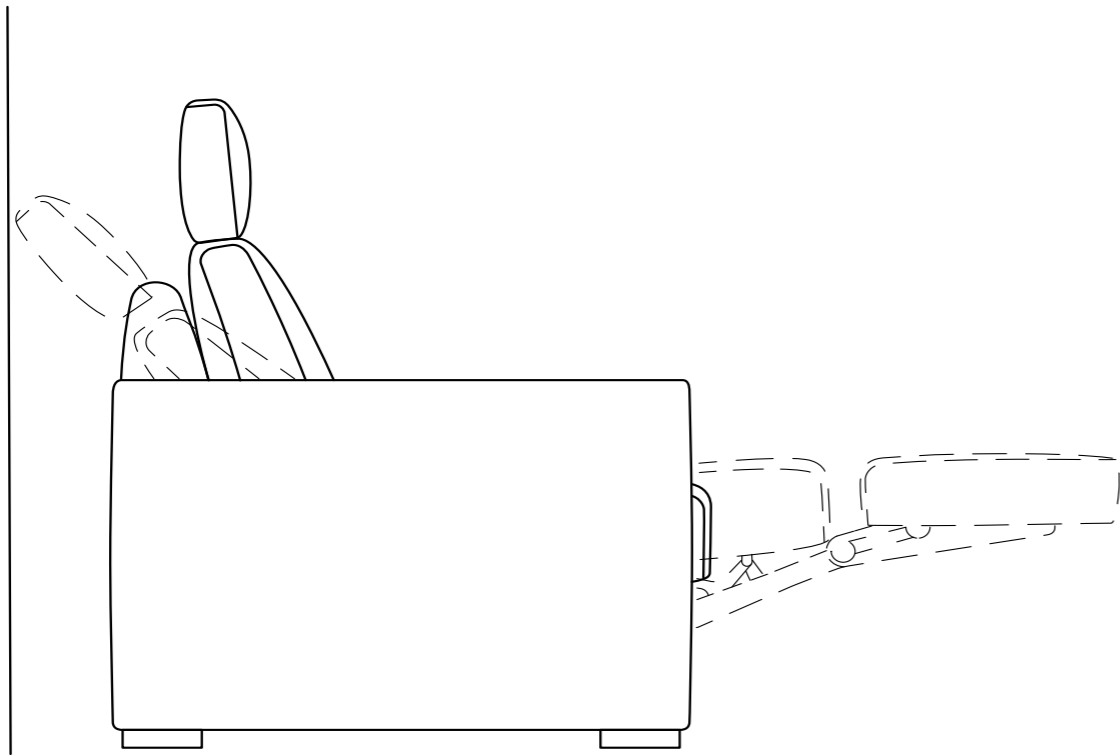

— 25 —

Veillez noter qu'il faut respecter une distance d'au moins 25 cm entre le canapé et les objets ou les murs pour éviter des dysfonctionnements ou des dommages sur le canapé ou les objets d'ameublement.

2378 TAVI

Instructions de montage

1. Montage de la traverse supportant les sièges et de la traverse supportant les dossiers

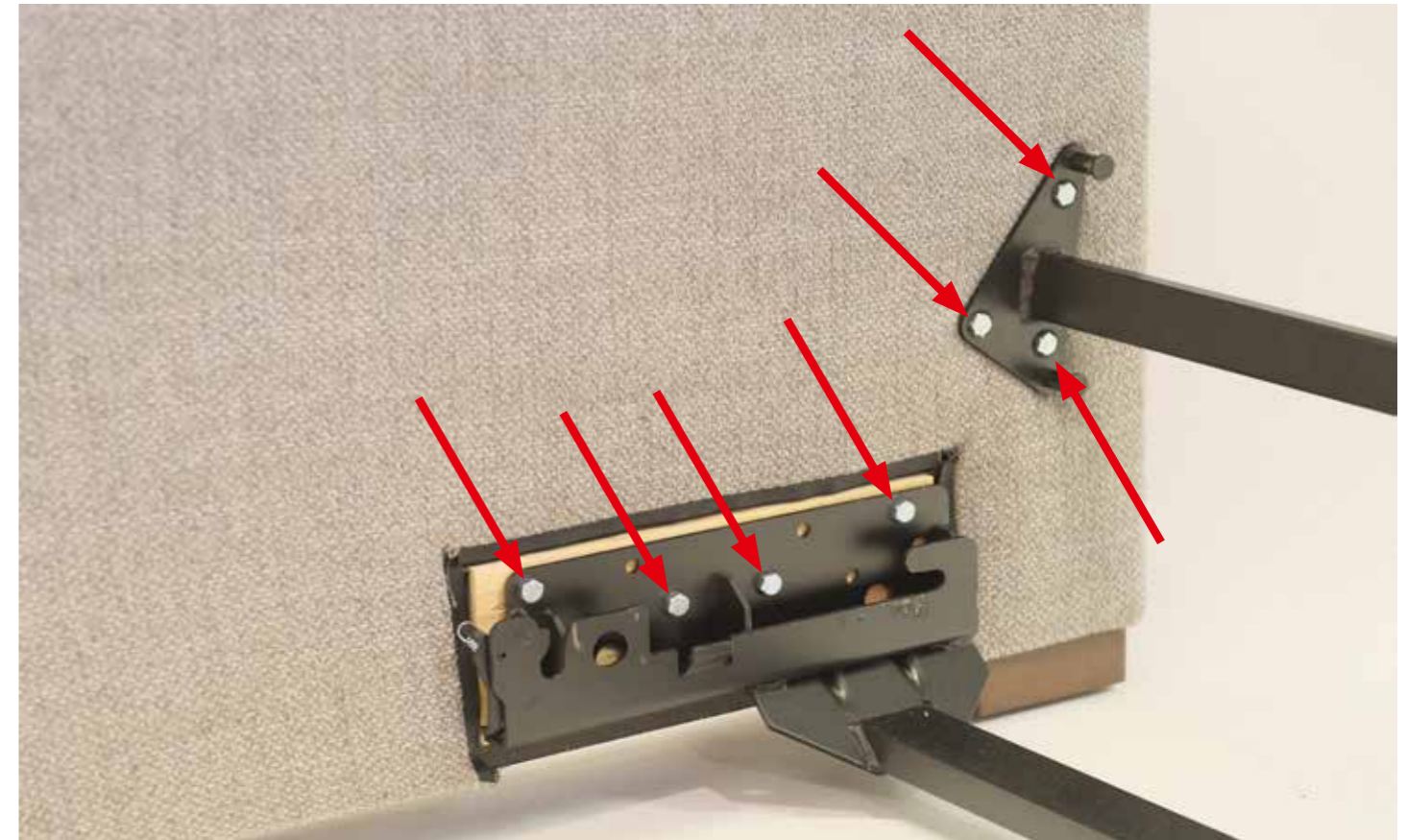

Das linke Armteil im Raum positionieren und die sieben Sechskantschrauben aus dem Armteil entfernen.

Die Sitztraverse am linken Armteil so positionieren, dass der Mittelfuss nach vorne ausgerichtet ist. Danach die Sitztraverse mit vier Sechskantschrauben anbringen.

Als nächstes die Rückentraverse am Armteil ausrichten und mit drei Sechskantschrauben befestigen.

2378 TAVI

Instructions de montage

2. Montage de la traverse supportant les sièges et de la traverse supportant les dossiers

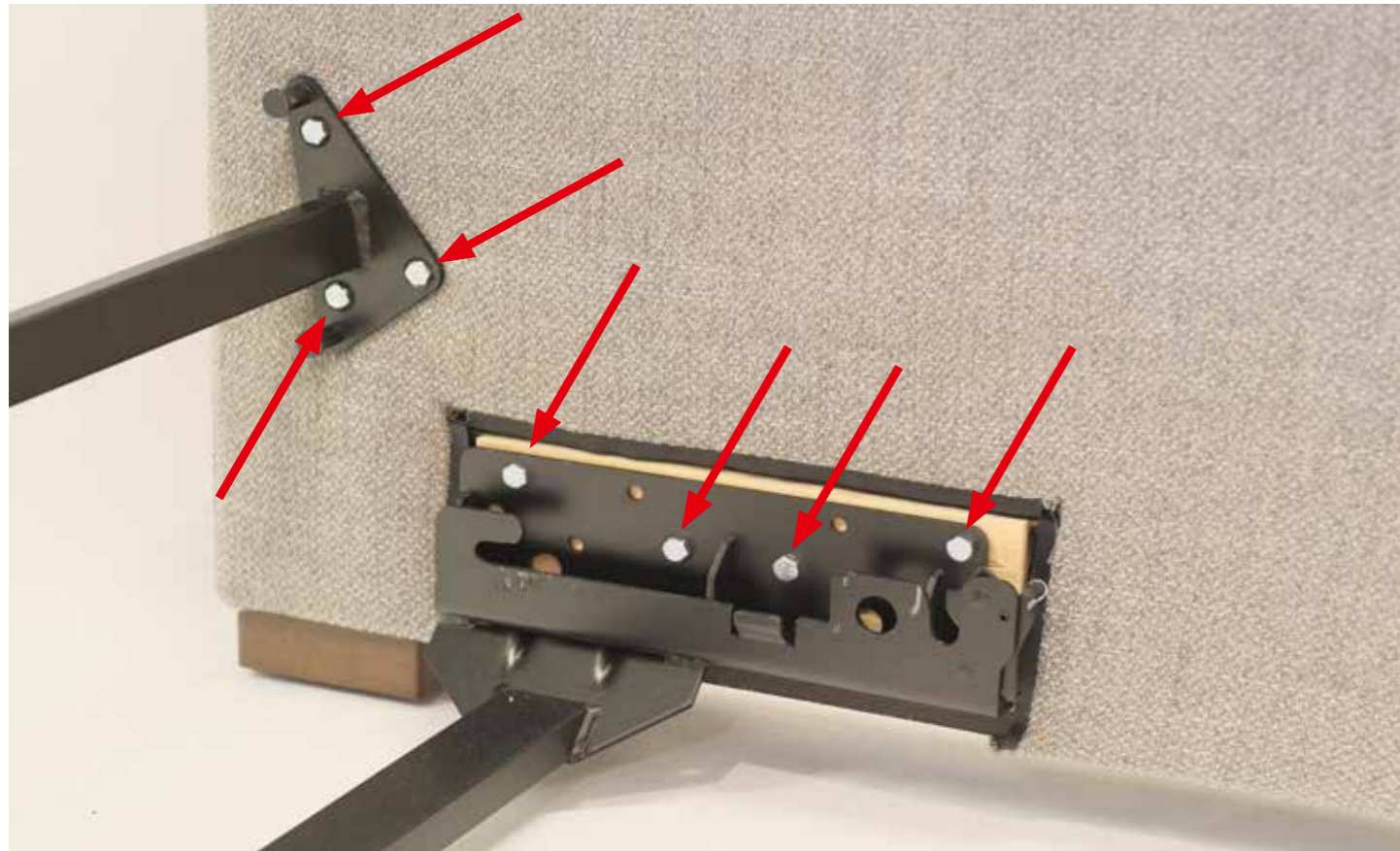

Retirer les sept vis à six pans de l'accoudoir droit.

Positionner la traverse supportant les sièges et la traverse supportant les dossiers sur l'accoudoir et les attacher avec les vis à six pans.

2378 TAVI

Instructions de montage

3. Préparer la traverse supportant les sièges

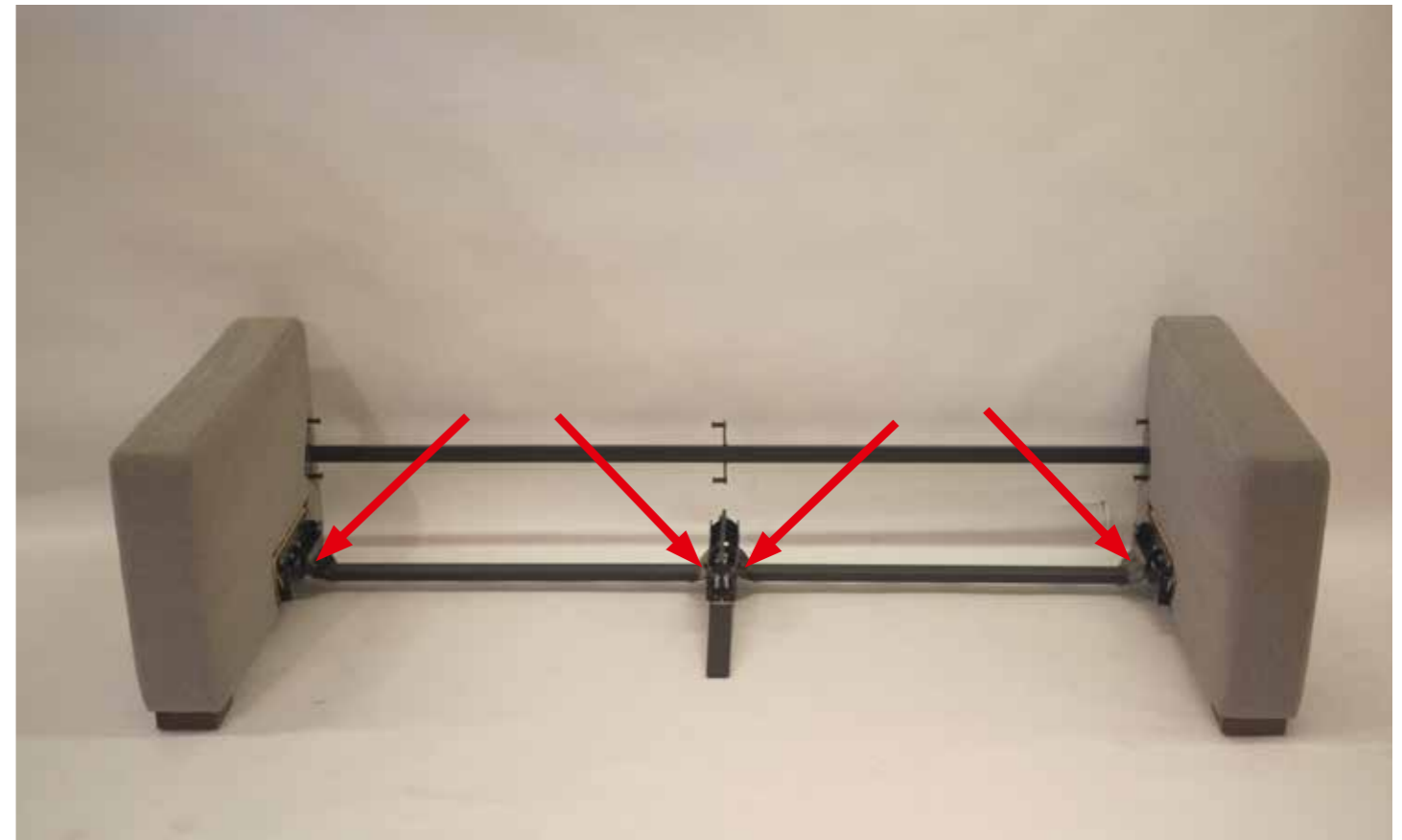

Assurez-vous avant le montage des sièges que les quatre manettes de déclenchement sur les rails de guidage de la traverse supportant les sièges sont rabattues vers le bas (voir illustration).

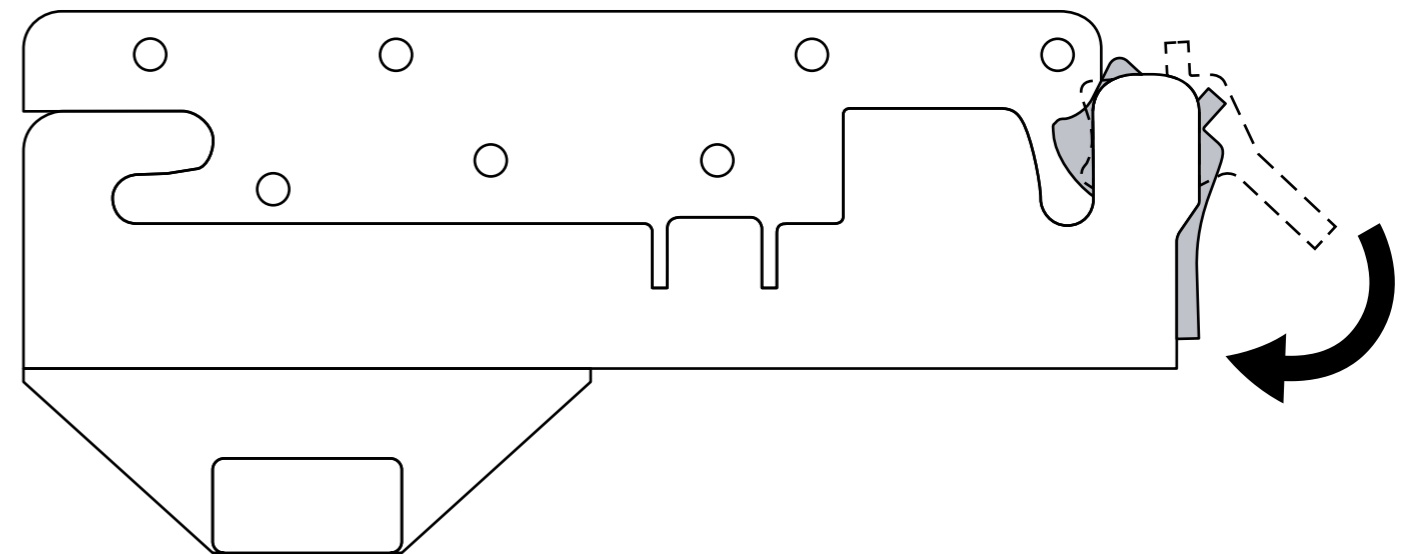

2378 TAVI

Instructions de montage

4. Montage du siège



Le premier siège doit être positionné dans les rails de guidage de la traverse supportant les sièges par **2 personnes**. Les deux boulons à collerette doivent se trouver dans les deux rails de guidage (voir illustration), mais il faut soulever l'avant du siège

Remarque:

En fonction du type (voir aperçu page 5), un siège fixe ou à réglage électrique est monté. Les deux sièges sont montés de manière identique sur la traverse supportant les sièges.

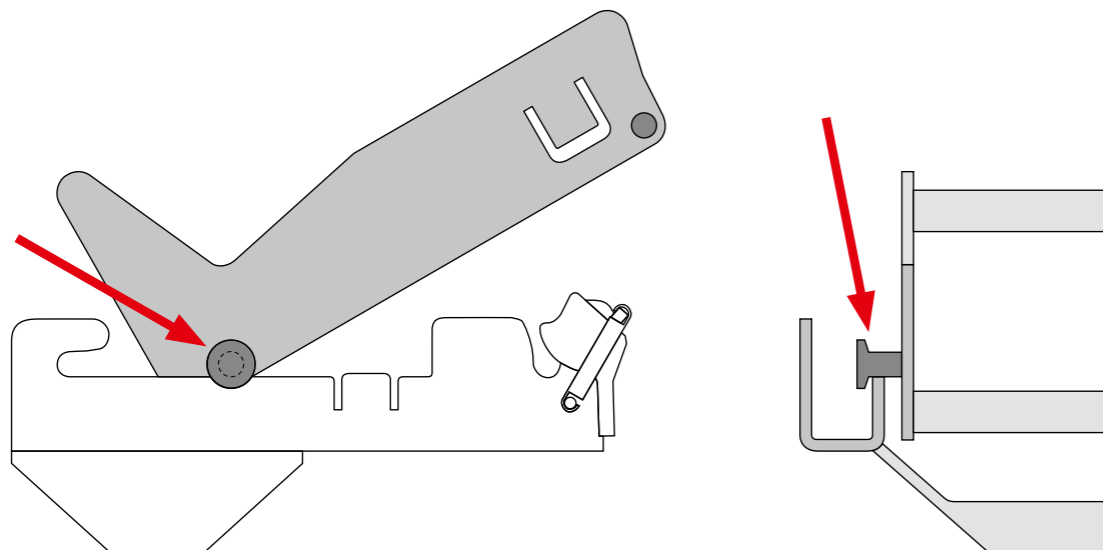

2378 TAVI

Instructions de montage

5. Montage du siège

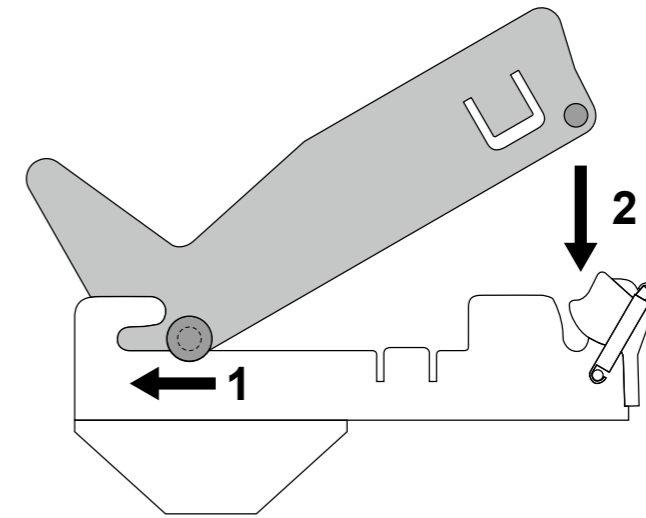

Pousser le siège vers l'arrière jusqu'à la butée dans les rails de guidage (1). Baisser ensuite l'avant du siège jusqu'à ce que le boulon avant s'enclenche de manière audible (2). Répéter les étapes 5 et 6 pour le deuxième siège.

6. Clavier de commande (seulement pour versions électriques)



Détacher les claviers de commande respectifs des sièges et les poser sur ces derniers. Veiller lors de la pose des câbles à ce qu'ils ne puissent pas être coincés ou écrasés lors de l'actionnement du réglage électrique.

2378 TAVI

Instructions de montage

7. Raccorder le câble d'alimentation (seulement versions électriques)

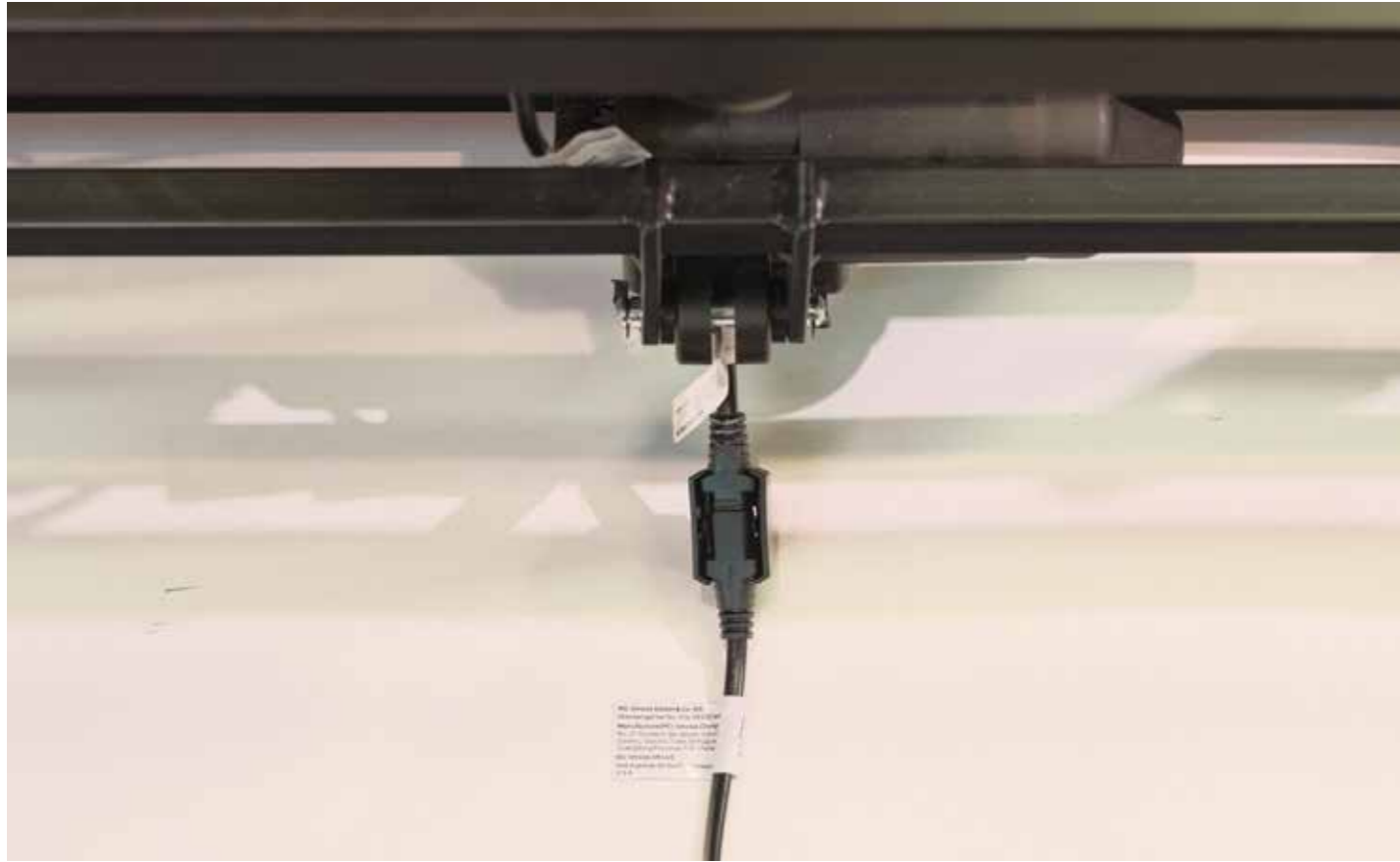

Connecter les raccordements moteur aux câbles d'alimentation fournis.

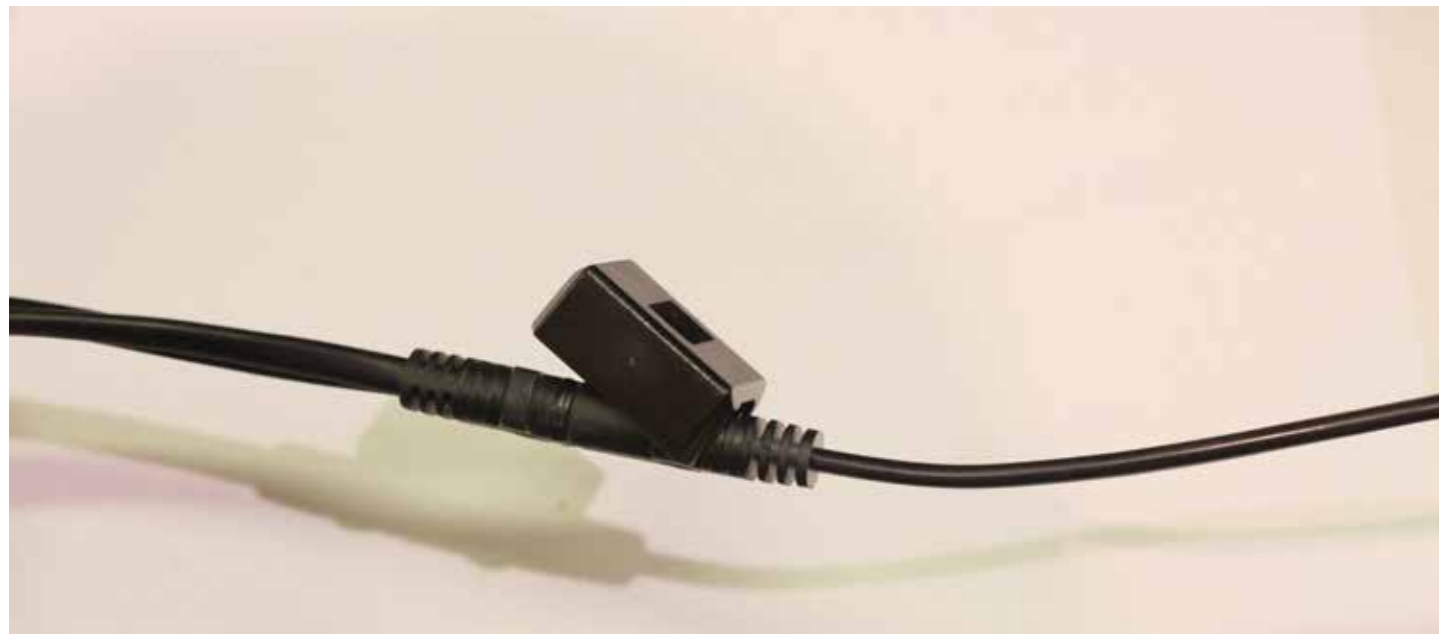

Protéger les connecteurs enfichables avec le capuchon de protection. Ne pas encore raccorder le bloc d'alimentation au secteur.

2378 TAVI

Instructions de montage

8. Montage de la structure du dossier



Mettre la structure du dossier avec les rails d'arrêt sur les logements du siège.

Remarque:

Une structure du dossier avec appuie-tête est toujours montée sur les sièges réglables, l'appuie-tête est en option sur les sièges fixes.

2378 TAVI

Instructions de montage

9. Montage de la structure du dossier



Pousser la structure du dossier vers le bas jusqu'à ce que les deux rails d'arrêt s'enclenchent de manière audible.

Les deux structures de dossier sont montées de la même manière.

2378 TAVI

Instructions de montage

10. Montage de la pièce de réglage du dossier

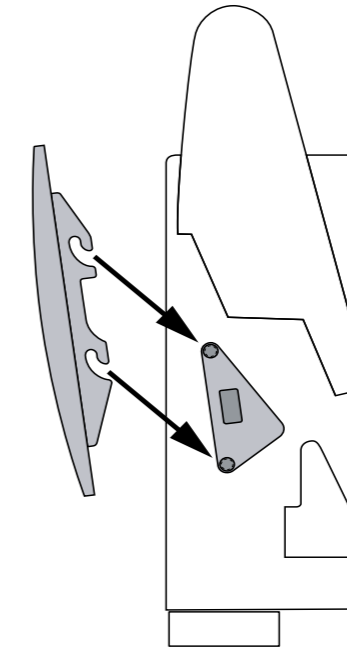

Accrocher la pièce de réglage du dossier dans la traverse supportant les dossiers avec les crochets de fixation.

11. Inbetriebnahme



Raccorder le bloc d'alimentation au secteur et vérifier le fonctionnement du canapé.

2378 TAVI

Instructions de montage

Démontage

Avant le démontage:

- Replier complètement le siège réglable et le mettre en position assise
- Rabattre l'appui-tête
- Débrancher le bloc d'alimentation du secteur

1. Démontage de la pièce de réglage du dossier

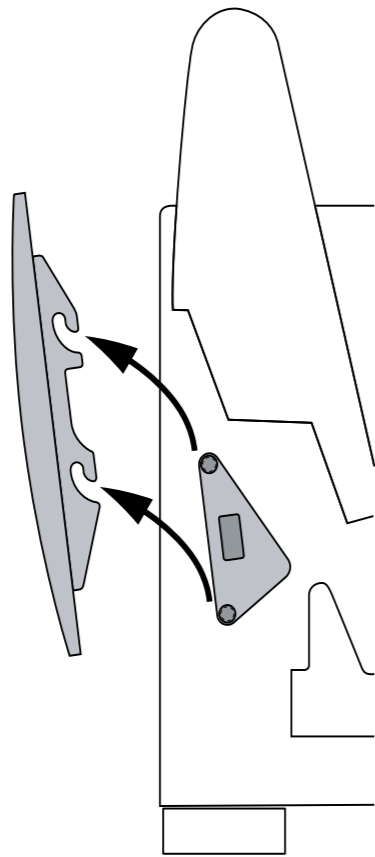

Sortir la pièce de réglage du dossier de la traverse supportant les dossiers en tirant vers le haut.

2378 TAVI

Instructions de montage

2. Démontage de la structure du dossier

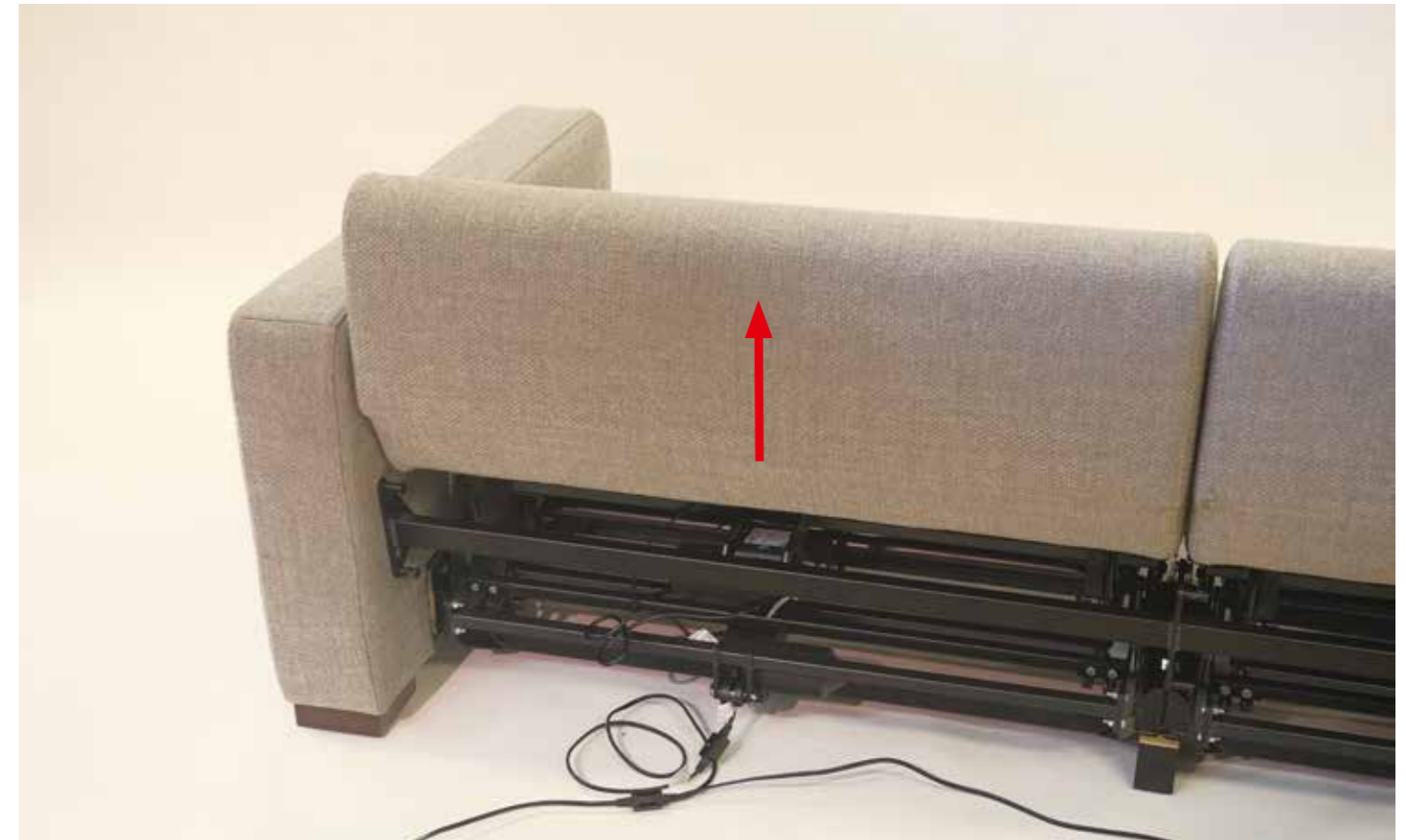

Tirer la structure du dossier brièvement vers le haut pour la décoincer.

2378 TAVI

Instructions de montage

3. Démontage de la structure du dossier



Pousser la languette des ferrures à cran d'arrêt des deux côtés de la structure du dossier vers l'extérieur pour libérer le crochet d'arrêt. La structure du dossier peut ensuite être sortie des rails d'arrêt.

2378 TAVI

Instructions de montage

4. Démontage du siège

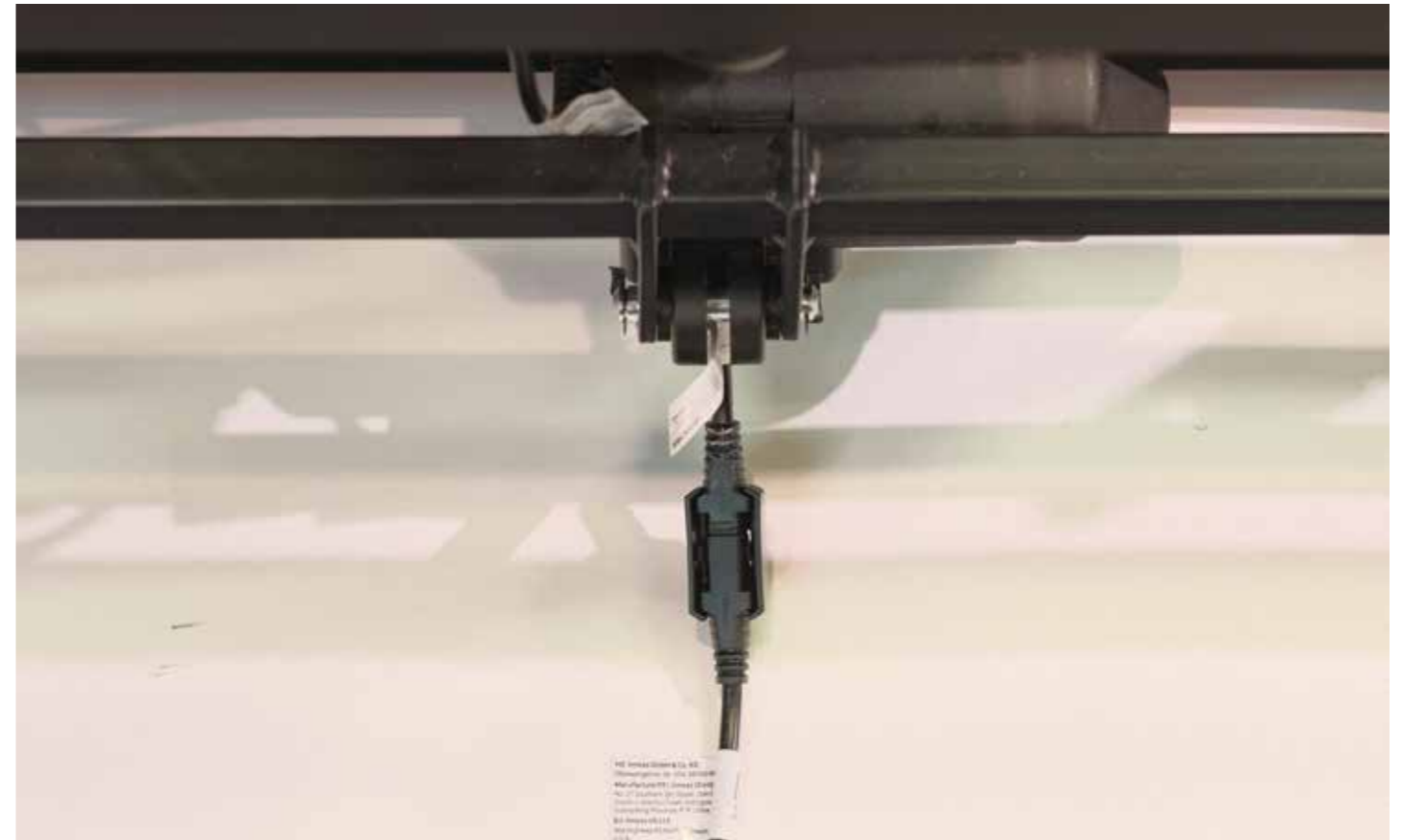

Débrancher le câble de raccordement du moteur.

2378 TAVI

Instructions de montage

5. Démontage du siège

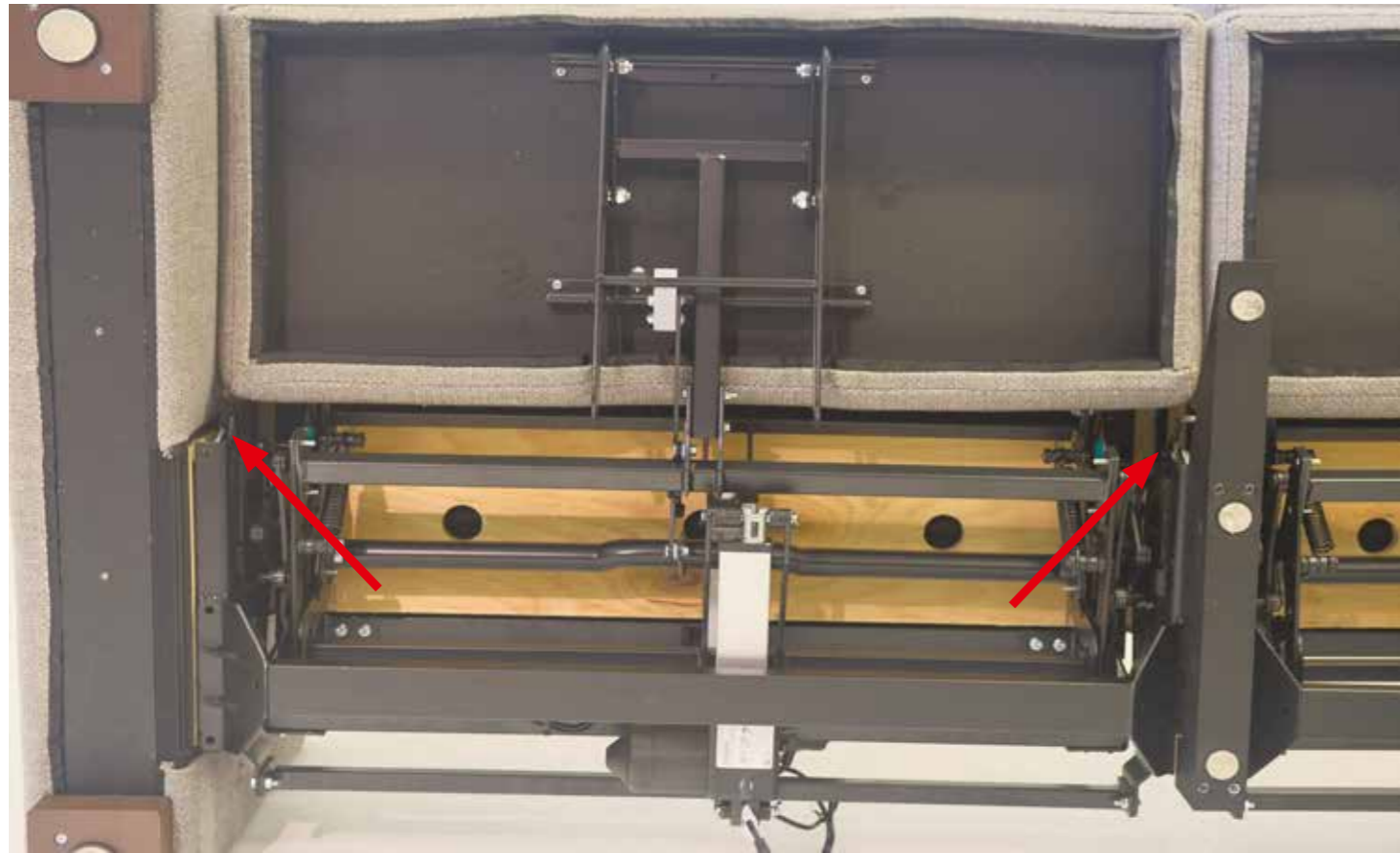

Mettre la manette de déclenchement sur la traverse supportant les sièges des deux côtés du siège en position horizontale.

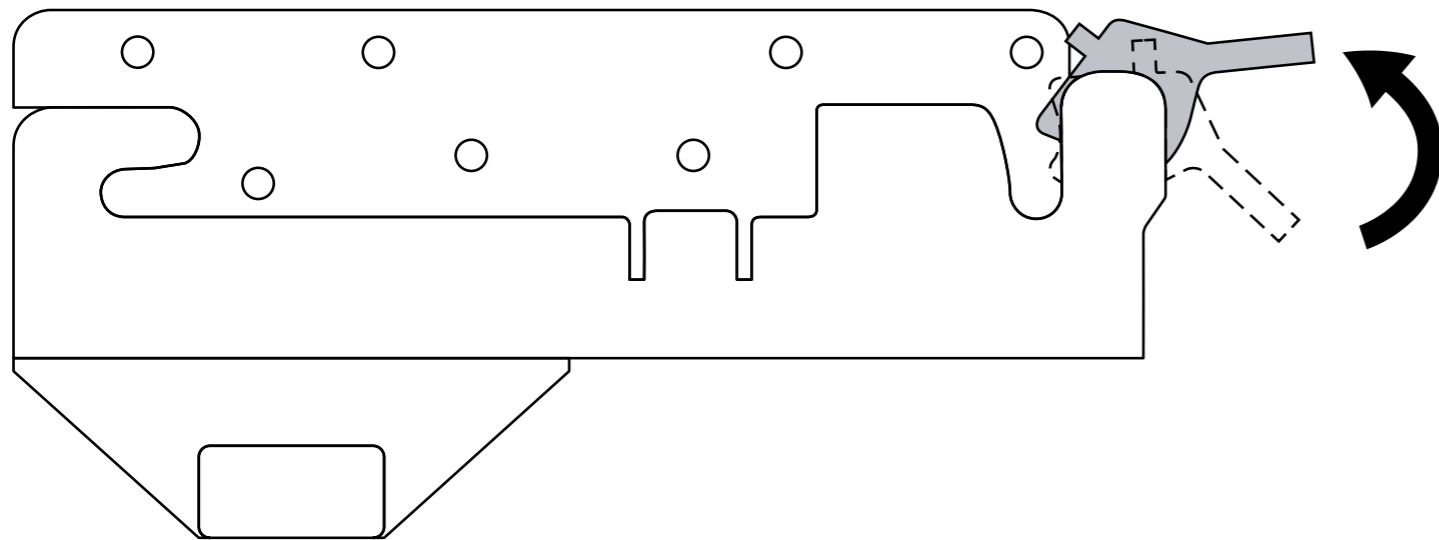

2378 TAVI

Instructions de montage

6. Démontage du siège

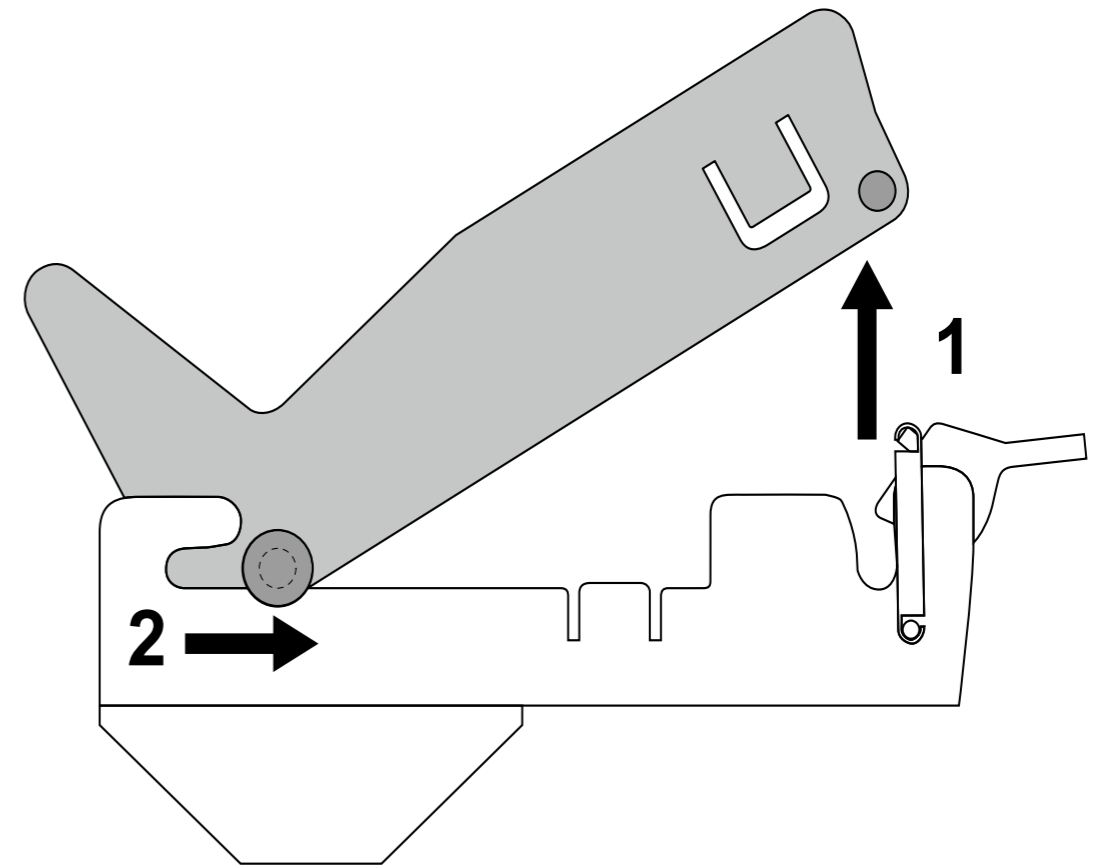

Soulever l'avant du siège et décrocher ce dernier de la traverse (1).

Tirer ensuite le siège vers l'avant et le sortir des rails de guidage (2).

2378 TAVI

Instructions de montage

7. Démontage de la traverse supportant les sièges et de la traverse supportant les dossiers

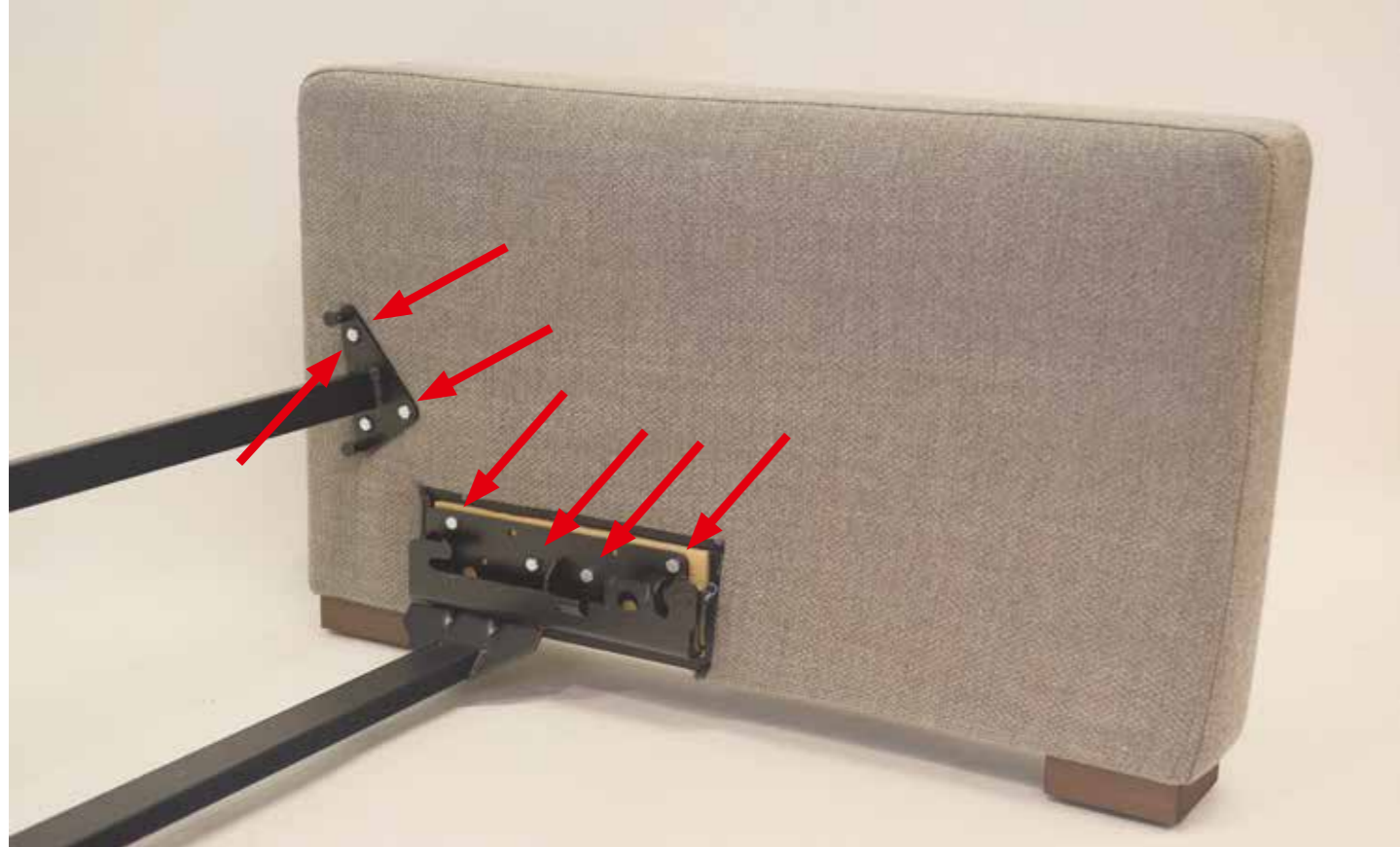

Den Auslösehebel an der Sitztraverse auf beiden Seiten der Sitzeinheit in die horizontale Position bringen.

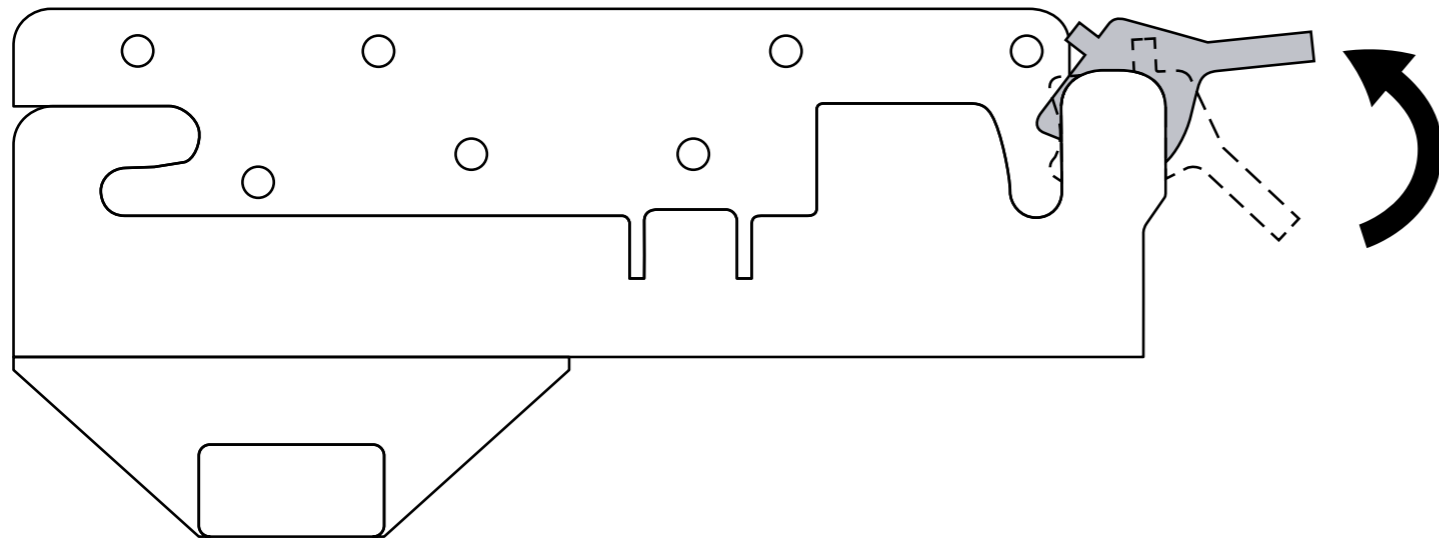

WEIBELWEIBEL AG
Intertime pure stting
Brühlstrasse 21
5304 Endingen
Schweiz

T +41 (0)56 265 88 88
info@weibelweibel.ch
intertime.ch

Intertime
Switzerland